

快速参考

复印

制作副本

- 1 将原始文档放入 ADF 进纸匣中，或放在扫描仪玻璃上。
注意：为避免剪裁图像，请确认原始文档和输出具有相同的纸张尺寸。
- 2 从主屏幕，触摸**复印**，然后指定份数。
如有必要，请调整复印设置。
- 3 复印文档。

注意：要进行快速复印，请从控制面板按 。

在纸张的两个面上复印

- 1 将原始文档放入 ADF 进纸匣中，或放在扫描仪玻璃上。
- 2 从主屏幕，触摸**复印 > 面数**。
- 3 调整设置。
- 4 复印文档。

将多个页面复印到一张纸上

- 1 将原始文档放入 ADF 进纸匣中，或放在扫描仪玻璃上。
- 2 从主屏幕，触摸**复印 > 每面页数**。
- 3 调整设置。
- 4 复印文档。

传真

发送传真

使用控制面板

- 1 将原始文档放入 ADF 进纸匣中，或放在扫描仪玻璃上。
- 2 从主屏幕，触摸**传真**，然后输入需要的信息。
- 3 如果需要，请配置其他传真设置。
- 4 发送传真作业。

使用计算机

注意：确认通用传真驱动程序已安装。

对于 Windows 用户

- 1 打开文档后，单击**文件 > 打印**。
- 2 选择打印机，然后单击**属性、首选项、选项或设置**。
- 3 单击**传真 > 启用传真**，然后输入收件人号码。
- 4 如果需要，请配置其他传真设置。
- 5 发送传真作业。

对于 Macintosh 用户

- 1 打开文档后，选择**文件 > 打印**。
- 2 选择打印机，然后输入收件人号码。
- 3 如果需要，请配置其他传真设置。
- 4 发送传真作业。

电子邮件

发送电子邮件

- 1 将原始文档放入 ADF 进纸匣中，或放在扫描仪玻璃上。
- 2 从主屏幕，触摸**电子邮件**，然后输入需要的信息。
- 3 如果需要，请配置输出文件类型设置。
- 4 发送电子邮件。

打印

从计算机打印

注意：对于标签、卡片纸和信封，请在打印文档之前在打印机中设置纸张尺寸和类型。

- 1 从您尝试打印的文档，打开“打印”对话。
- 2 如果需要，请调整设置。
- 3 打印文档。

从移动设备打印

从移动设备使用“Google 云打印”进行打印

Google 云打印™ 是一种打印服务，允许您打印到任何随时可以使用“Google 云打印”的打印机。

在您开始之前，请确认：

- 打印机注册到 Google 云打印服务器。
- 从 Google Play™ 商店下载“云打印”插件并在移动设备中启用。

- 1 从 Android™ 移动设备，打开一个文档，或者从文件管理器选择一个文档。

- 2 点击  > 打印。

- 3 选择打印机，然后点击 。

从移动设备使用“Mopria 打印服务”打印

“Mopria® 打印服务”是移动打印解决方案，适用于在 Android 5.0 或更高版本上运行的移动设备。它允许您直接打印到任何 Mopria 认证打印机。

注意：确认您从 Google Play 商店下载“Mopria 打印服务”应用程序并在移动设备中启用。

- 1 从您的 Android 移动设备，启动兼容的应用程序或者从文件管理器选择一个文档。

- 2 点击  > 打印。

- 3 选择打印机，然后根据需要调整设置。

4 单击 。

从移动设备使用 AirPrint 打印

AirPrint 软件特性是一个移动打印解决方案，允许您从苹果设备直接打印到 AirPrint 认证的打印机。

注意：

- 确认 Apple 设备和打印机都连接到同一个网络上。如果网络有多个无线集线器，请确认两个设备都连接到同一个子网上。
- 此应用程序仅在某些苹果设备中受支持。

1 从您的移动设备，从文件管理器选择一个文档或者启动兼容的应用程序。

2 单击  > 打印。

3 选择打印机，然后根据需要调整设置。

4 打印文档。



从移动设备使用 Wi-Fi Direct® 进行打印

Wi-Fi Direct® 是一种打印服务，让您打印到任何随时可以使用 Wi-Fi Direct 的打印机。

注意：确认移动设备已连接到打印机无线网络。如需更多信息，请参阅第 5 页上的“将移动设备连接到打印机无线网络”。

1 从您的移动设备，启动兼容的应用程序或者从文件管理器选择一个文档。

2 根据您的移动设备，执行下面的操作之一：

- 单击  > 打印。
- 单击  > 打印。
- 单击  > 打印。

3 选择打印机，然后根据需要调整设置。

4 打印文档。

打印保密和其他挂起作业

对于 Windows 用户

1 打开文档后，单击文件 > 打印。

2 单击属性、首选项、选项或设置。

3 单击打印并挂起。

4 选择使用打印并挂起，然后分配用户名。

5 选择打印作业类型（保密、重复、保留或校验）。
如果打印作业是保密，请输入 4 位的 PIN 码。

6 单击确定或打印。

7 从打印机主屏幕，释放打印作业。

- 对于保密打印作业，请导航至：
挂起作业 > 选择您的用户名 > 保密 > 输入 PIN 码 > 选择打印作业 > 配置设置 > 打印
- 对于其他打印作业，请导航至：
挂起作业 > 选择您的用户名 > 选择打印作业 > 配置设置 > 打印

对于 Macintosh 用户

1 打开文档后，选择文件 > 打印。

如果需要，请单击提示三角形来查看更多选项。

2 从打印选项或“份数和页数”菜单，选择作业路由。

3 选择打印作业类型（保密、重复、保留或校验）。

如果打印作业是保密，请分配用户名和 4 位的 PIN 码。

4 单击好或打印。

5 从打印机主屏幕，释放打印作业。

- 对于保密打印作业，请导航至：
挂起作业 > 选择您的用户名 > 保密 > 输入 PIN 码 > 选择打印作业 > 配置设置 > 打印
- 对于其他打印作业，请导航至：
挂起作业 > 选择您的用户名 > 选择打印作业 > 配置设置 > 打印

维护打印机

更换打印碳粉盒

注意：如果进纸匣展开，请移除它再更换碳粉盒。

1 打开前盖门，然后将它用力向下推。



2 拉出打印碳粉盒托盘。



3 移除旧的打印碳粉盒。

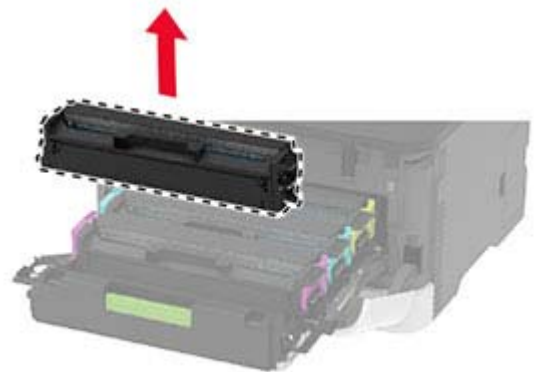
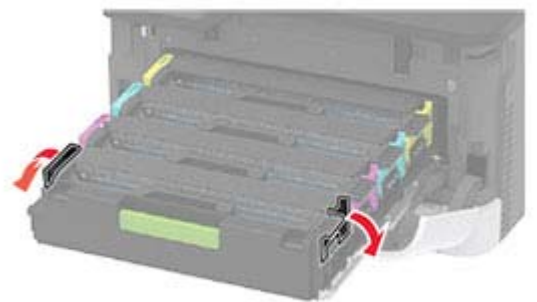

4 拆开新的打印碳粉盒的包装。

警告—可能的损坏：不要让打印碳粉盒底部暴露在直射光线下。长时间暴露在光线下可能导致打印质量问题。

警告—可能的损坏：不要触摸打印碳粉盒底部。否则会影响以后的打印作业质量。



5 插入新的打印碳粉盒。

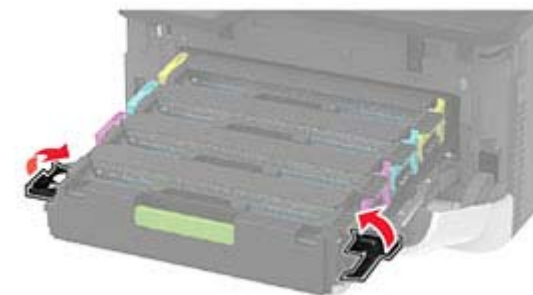

6 插入打印碳粉盒托盘，然后关闭盖门。

清洁扫描仪

1 打开扫描仪盖板。



2 使用柔软、不起毛的湿布擦拭以下区域：

- ADF 玻璃垫

注意：在某些打印机型号中，此位置是 ADF 玻璃而不是垫板。



- 扫描仪玻璃垫



- ADF 玻璃



- 扫描仪玻璃



- 3 关闭扫描仪盖板。

加载进纸匣

小心—倾翻危险： 为了减少设备不稳定的风险，请分别加载每一个进纸匣。在需要加载之前，保持所有其他的进纸匣为关闭状态。

- 1 移除进纸匣。

注意： 为避免卡纸，当打印机正忙时不要移除进纸匣。



- 2 请在加载之前，弯曲、扇形展开并对齐纸张边缘。

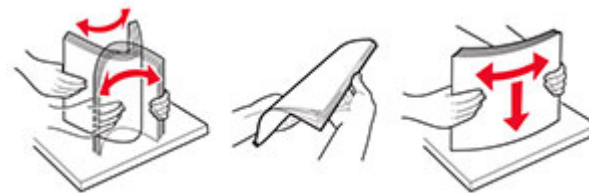

- 3 加载纸张，让可打印面朝上。



注意：

- 对于单面打印，加载信签时，使打印面朝上，并且页眉朝着进纸匣的后部。
- 对于双面打印，加载信签时，使打印面朝下，并且页眉朝着进纸匣的前部。
- 不要将纸张滑入进纸匣中。
- 为避免卡纸，请确认纸堆高度低于最大纸张加载指示线。

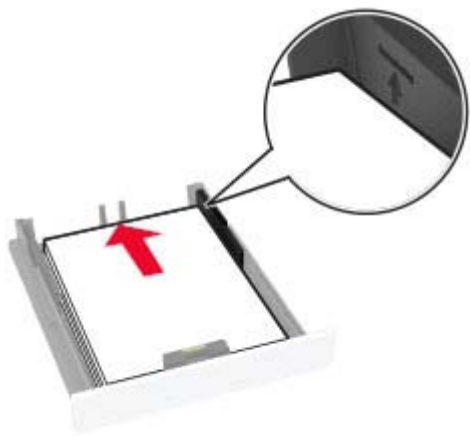

4 调整导片以匹配加载的纸张尺寸。

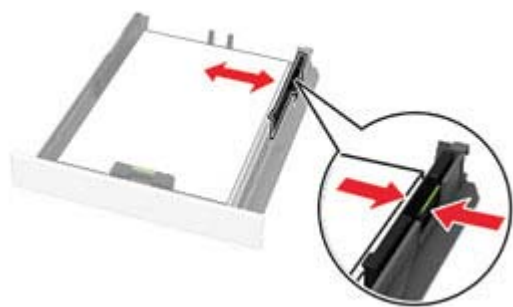
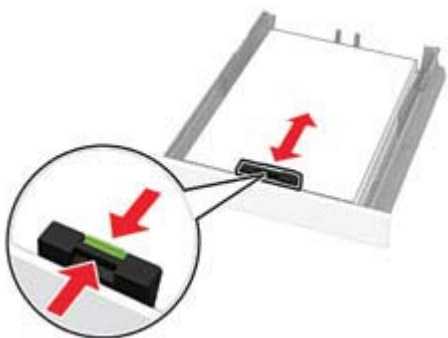

5 插入进纸匣。

如有必要，请从控制面板设置纸张尺寸和纸张类型以匹配加载的纸张。

加载手动进纸器

1 调整导片以匹配加载的纸张尺寸。



2 加载一张纸，让可打印面朝上。

- 对于单面打印，加载信签时，让可打印面朝上，并且顶边先进入打印机。

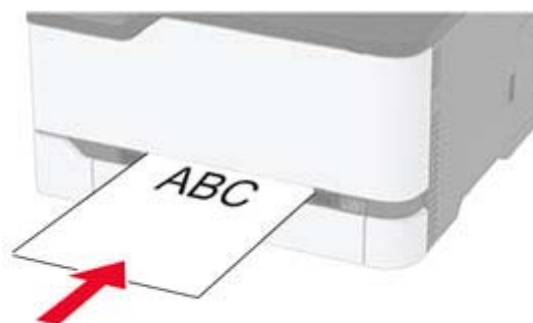

- 对于双面打印，加载信签时，让可打印面朝下，并且顶边最后进入打印机。

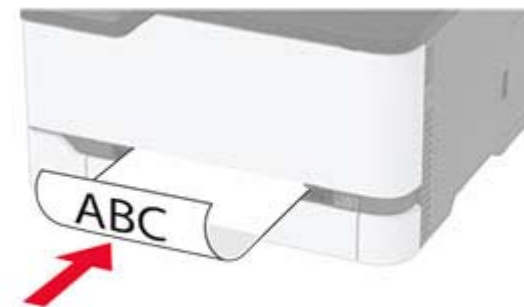

- 加载信封时，使封舌面朝下，并且靠着纸张导片的右边。

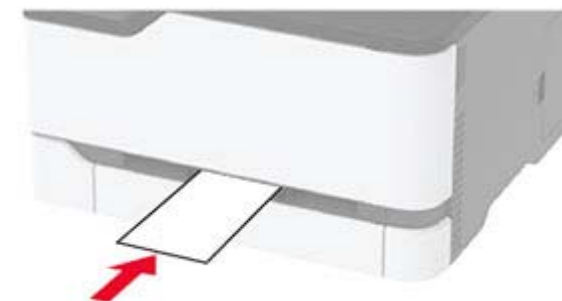

3 送入纸张，直到它的前边缘被拉入。

注意：

- 为避免卡纸，不要将纸张强行送入手动进纸器中。
- 在加载另一张纸之前，请等待显示屏上出现消息。

设置纸张尺寸和类型

1 从主屏幕，导航至：

设置 > 纸张 > 进纸匣配置 > 纸张尺寸/类型 > 选择一个纸张来源

2 设置纸张尺寸和类型。

将移动设备连接到打印机无线网络

1 在打印机中启用 Wi-Fi Direct。从主屏幕，触摸设置 > 网络/端口 > 无线 > 启用 Wi-Fi Direct。

注意:

- Wi-Fi Direct SSID 和密码是自动生成的。要查看 Wi-Fi Direct SSID 和密码, 请转到 Wi-Fi Direct 菜单。
- 如有必要, 您还可以更改 SSID 和密码。

2 将移动设备连接到打印机无线网络。

清除卡纸

避免卡纸

正确加载纸张

- 确保纸张平放在进纸匣中。

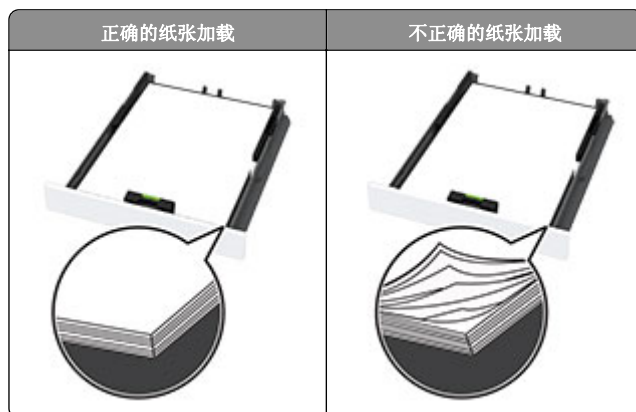

- 当打印机正在打印时不要加载或移除进纸匣。
- 不要加载过多纸张。确认纸堆高度低于最大纸张加载指示线。

- 不要将纸张滑入进纸匣中。如图所示加载纸张。



- 确认纸张导片被正确放置, 并且没有与纸张或信封靠得太紧。
- 加载纸张后用力将进纸匣推入打印机中。

使用推荐的纸张

- 仅使用推荐的纸张或特殊介质。
- 不要加载有褶皱、有折痕、潮湿、弯曲或卷曲的纸张。
- 请在加载之前, 弯曲、扇形展开并对齐纸张边缘。



- 不要使用经手工切割或裁剪的纸张。
- 不要在一个进纸匣中混合不同尺寸、重量或类型的纸张。
- 确认在计算机或打印机控制面板上正确设置纸张尺寸和类型。
- 请按照制造商的建议存储纸张。

识别卡纸位置

注意:

- 当卡纸协助设置为开时, 打印机在清除卡纸后会尝试送出空白页或部分打印的页面。检查您的打印输出是否有空白页。
- 当卡纸恢复设置为开或自动时, 打印机重新打印被卡的页面。



	卡纸位置
1	自动文档传送器 (ADF)
2	标准接纸架
3	手动进纸器
4	进纸匣

	卡纸位置
5	盖门 B
6	盖门 E

纸张卡在标准进纸匣中

1 打开盖门 B。

 **小心—发热表面：** 打印机内部可能很烫。为避免被发热组件烫伤的危险，在接触组件之前，请等待表面冷却。



2 取出被卡的纸张。

注意： 确认已取出所有纸张碎片。

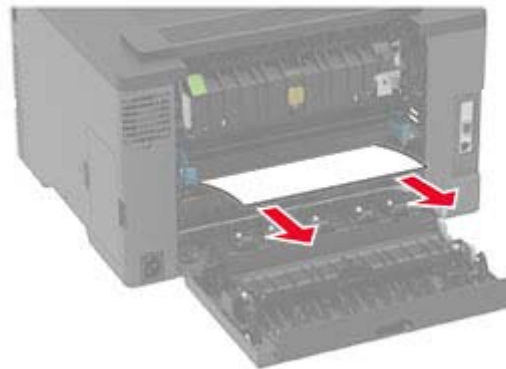

3 关闭盖门。

4 移除进纸匣和手动进纸器。



5 取出被卡的纸张。

注意： 确认已取出所有纸张碎片。

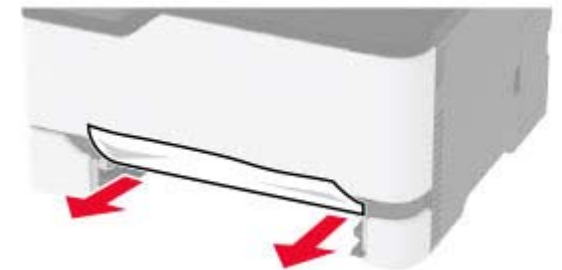

6 插入手动进纸器和进纸匣。

纸张卡在进纸匣选件中

1 打开盖门 B。

 **小心—发热表面：** 打印机内部可能很烫。为避免被发热组件烫伤的危险，在接触组件之前，请等待表面冷却。



2 取出被卡的纸张。

注意： 确认已取出所有纸张碎片。

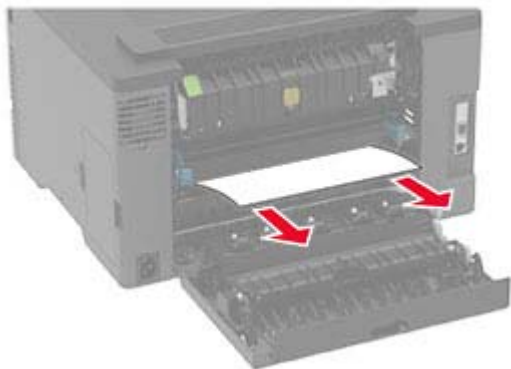

3 关闭盖门。

4 打开盖门 E。



5 取出被卡的纸张。

注意： 确认已取出所有纸张碎片。

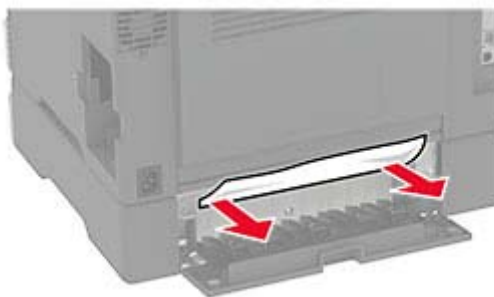

6 关闭盖门。

7 移除进纸匣选件。



8 取出被卡的纸张。

注意： 确认已取出所有纸张碎片。



9 插入进纸匣。

纸张卡在标准接纸架中

1 抬起扫描仪，然后取出被卡的纸张。

注意： 确认已取出所有纸张碎片。



2 放下扫描仪。



纸张卡在手动进纸器中

1 移除进纸匣和手动进纸器。



2 取出被卡的纸张。

注意：确认已取出所有纸张碎片。

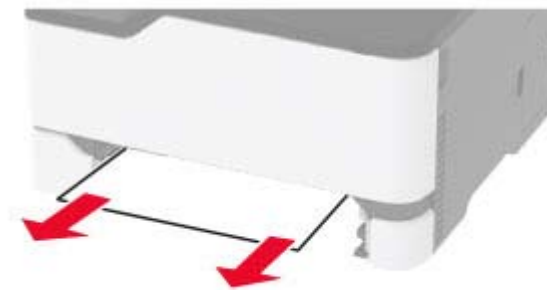

3 插入手动进纸器和进纸匣。

纸张卡在盖门 B 内

1 打开盖门 B。

 **小心一发热表面：**打印机内部可能很烫。为避免被发热组件烫伤的危险，在接触组件之前，请等待表面冷却。



2 从下面的任何区域取出被卡的纸张：

注意：确认已取出所有纸张碎片。

- 定影器区域

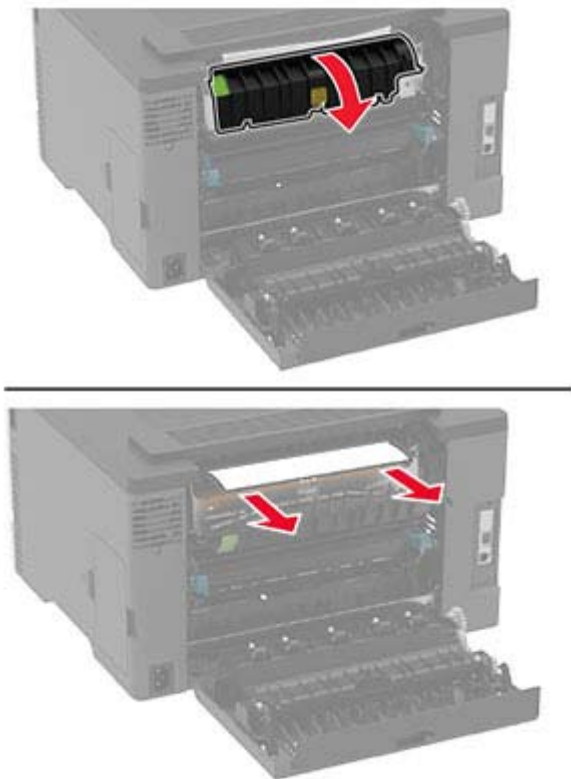

- 在定影器区域下方

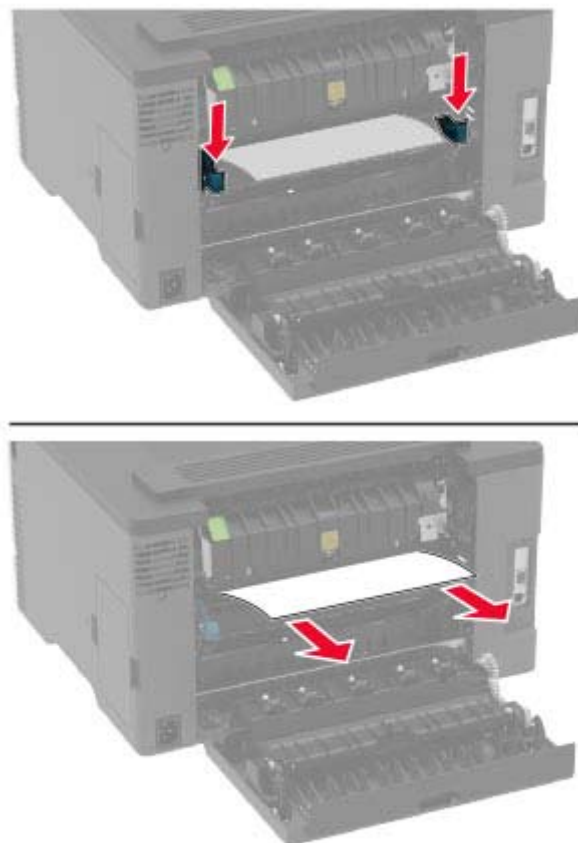

- 双面打印部件

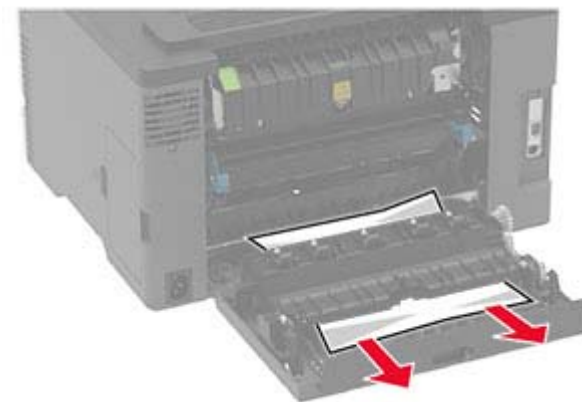

- 3 关闭盖门。

纸张卡在自动文档传送器中

- 1 从 ADF 进纸匣中取出所有原始文档。
- 2 打开 ADF 盖板。

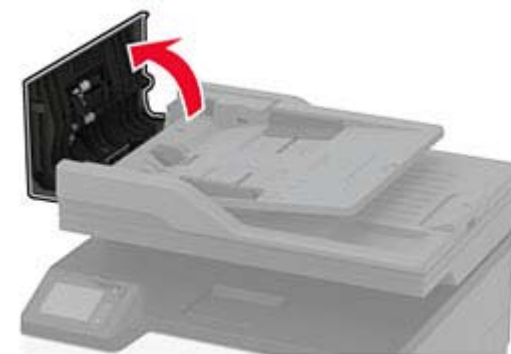

- 3 取出被卡的纸张。

注意：确认已取出所有纸张碎片。

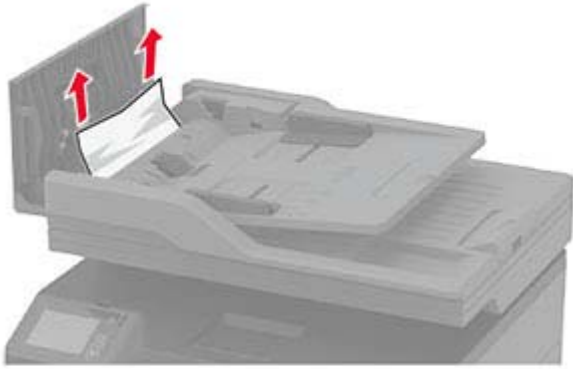

4 关闭 ADF 盖板。